

CLT 0.11

CLT 0.11 01 L1000 BL

CODE: 1407/002

L 1000 x W 36 x H 18 mm
IP20

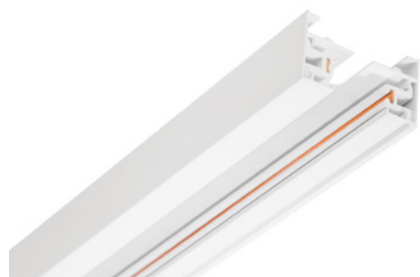

CLT 0.11 01 L1000 WH

CODE: 1407/001

L 1000 x W 36 x H 18 mm
IP20

CLT 0.11 01 L2000 WH

CODE: 1407/003

L 2000 x W 36 x H 18 mm
IP20

CLT 0.11 01 L2000 BL

CODE: 1407/004

L 2000 x W 36 x H 18 mm
IP20

CLT 0.11 01 L3000 BL

CODE: 1407/013

L 3000 x W 36 x H 18 mm
IP20

CLT 0.11 01 L3000 WH

CODE: 1407/014

L 3000 x W 36 x H 18 mm
IP20

CLT 0.121

CLT 0.121 01 L1000 BL

CODE: 1407/005

L 1000 x W 60 x H 20 mm
220V
IP20

CLT 0.121 01 L1000 WH

CODE: 1407/006

L 1000 x W 60 x H 20 mm
220V
IP20



CLT 0.121 01 L2000 BL

CODE: 1407/007

L 2000 x W 60 x H 20 mm
220V
IP20

CLT 0.121 01 L2000 WH

CODE: 1407/008

L 2000 x W 60 x H 20 mm
220V
IP20

ХАРАКТЕРИСТИКИ

Арматура	металл + пластик
Покрытие	краска
Цвет	черный, белый

*Шинопровод накладной, подвесной, однофазный двужильный с питанием и заглушкой. Суммарная мощность светильников на трековой системе max 2200W. Максимальная нагрузка на 1 погонный метр 10 кг. Проектировку и монтаж необходимо проводить с привлечением профессиональных специалистов-электриков.

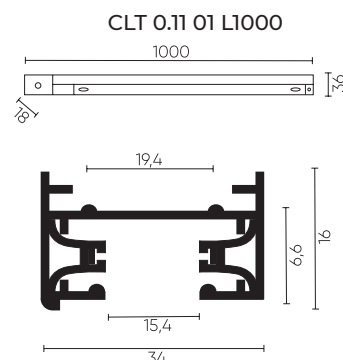

ХАРАКТЕРИСТИКИ

Арматура	металл + пластик
Покрытие	краска
Цвет	черный, белый

*Шинопровод встраиваемый, подвесной, однофазный двужильный с питанием и заглушкой. Суммарная мощность светильников на трековой системе max 2200W. Максимальная нагрузка на 1 погонный метр 10 кг. Проектировку и монтаж необходимо проводить с привлечением профессиональных специалистов-электриков.

